

BLAD :
M034-P-02-7.2

INSTALLATIONSANVISNINGAR FÖR DUOFIT REPARATIONS KOPPLING TYP D20-D

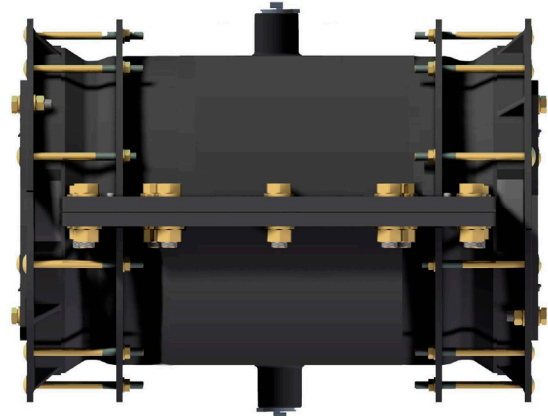
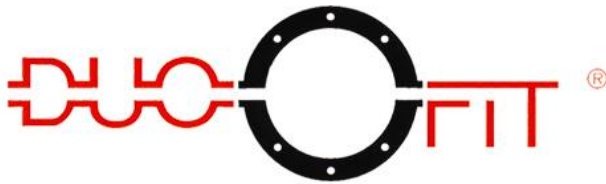

MONTERINGSSTEG

1. Rengör röret noggrant och ta bort alla ojämnheter, och ev. svets sömmar. Om röret är ett stålrör måste svetsningen jämnas ut så att rörets profil bibehålls.
Om ledningen är en spiralsvetsad stålledning skall svets sömmen jämnas ut vid området där DUOFIT kopplingens packningar kommer att placeras för att undvika störning med packningarnas säte.

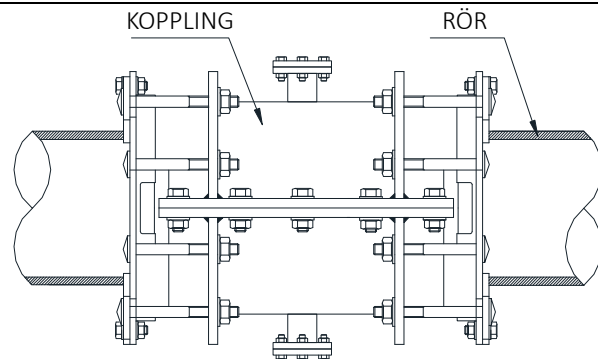

2. Placera den undre delen av kopplingen under den skadade rörsektionen och avlägsna den undre dräneringspluggen.

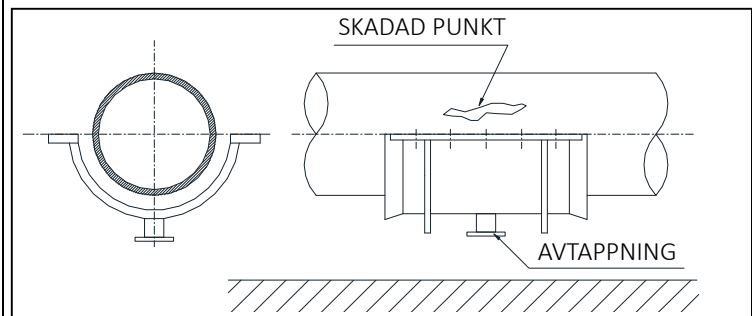

3. Placera den övre halvan av kopplingen mot den undre genom att använda centreringsbultarna och positionera halvorna i rätt läge (endast ett läge möjligt)..

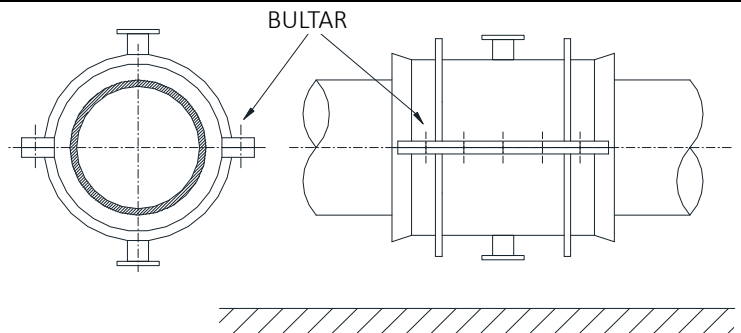

Med reservation för eventuella ändringar.

MONTERINGSSTEG

4. Stöd den undre halvan av kopplingen för centrera kopplingen så mycket som möjligt med hänsyn till den skadade sektionen.

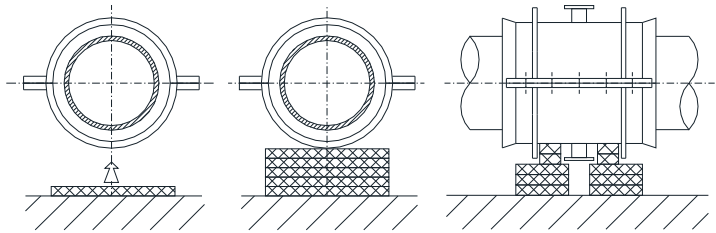

5. Sätt i bultarna på båda sidor om kopplingen och dra åt dem så att packningen sticker ut ca 1 mm på de koniska huvudena. Åtdragningsprocessen måste utföras från mitten av kopplingen och utåt mot dess ändar i numerisk ordning enligt bild. Kontrollera att packningen inte sticker ut för mycket (inte mer än 2mm) genom att justera bultarna Nr.4 och Nr.5

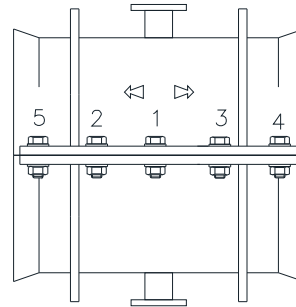

6. Rengör noggrant alla koniska ytor och smörj med vaselinolja. Under detta steg måste centreringen av kopplingen kontrolleras och justeras. Detta ger en enkel införing av packningarna i deras säte.

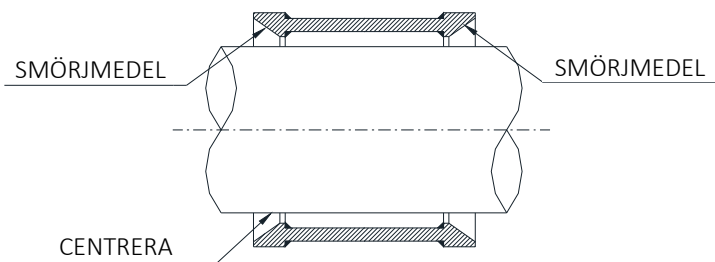

7. Rengör noggrant de koniska packningarna och placera dem runt röret. De två ändarna skall mötas över röret. Om så önskas kan packningarna limmas med LOCTITE.

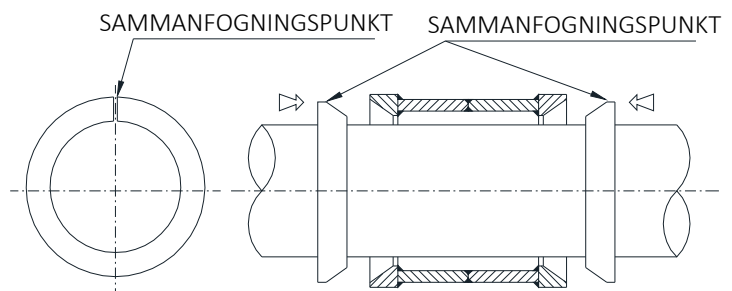

8. Placera kompressions flänsarna på båda sidor av kopplingen efter att ha dragit åt tillämpliga kortbultar.

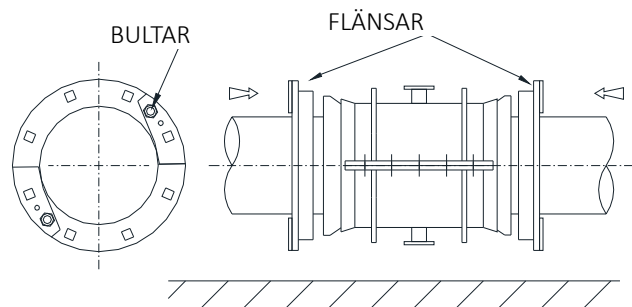

Med reservation för eventuella ändringar.

MONTERINGSSTEG	
<p>9. Montera flänsbultarna, smörj packningssätena och för de koniska packningarna närmare mot kopplingshuset och dra åt muttrarna för hand.</p>	
<p>10. Dra åt sidobultarna tills de två sidorna ligger an mot varandra. Bultarnas åtdragning måste starta från mitten enligt bild.</p>	
<p>11. Dra åt kompressions flänsarnas bultar genom att börja med dem närmast de laterala plattorna på de två halvorna och dra växelvis (enligt bild) genom att öka momentet med 20Nm varje varv så att glanderna dras åt jämnt. Detta moment är klart när alla bultarna har nått rekommenderat moment.</p>	
PN 16	PN 25
REKOMMENDERAT MOMENT FÖR KOMPRESSIONS FLÄNSARNAS BULTAR: M16 = 140 Nm / M20=180 Nm	REKOMMENDERAT MOMENT FÖR KOMPRESSIONS FLÄNSARNAS BULTAR: M20 = 250 Nm / M24=300 Nm
<p>12. Skruva tillbaka avtappnings proppen.</p>	
DUOFIT KOPPLINGAR ÄR INTE DRAGFASTA	

Med reservation för eventuella ändringar.