

Ri|san<sup>®</sup>  
Fine Powders

# MONTERINGSANVISNING

## NOVA MULTIGRIP STÖDHYLSA

01.2022

## INSTALLATIONSVERKTYG



VINKELSLIP  
(tillhandahålls ej)



HYLSNYCKEL  
(tillhandahålls ej)



MÅTTBAND  
(tillhandahålls ej)



GUMMIHAMMARE  
(tillhandahålls ej)



INSEXNYCKEL  
(tillhandahålls ej)

## Generell rekommendation!

Installationsarbeten skall utföras av behörig och utbildad personal. Vid rörledningsarbeten skall gällande bestämmelser och säkerhetsföreskrifter följas.

## MONTERINGSSTEG NOVA MGR STÖDHYLSA - STEG 1

Lyft stödhylsan (med lyfthjälpmiddel anpassad för vikten) i lyfthålen, iakttag försiktighet för att inte skada beläggningen. Ta bort låsmuttrarna genom att lossa på stiftskruvarna och frigöra sätet som kommer att hysa kilen.

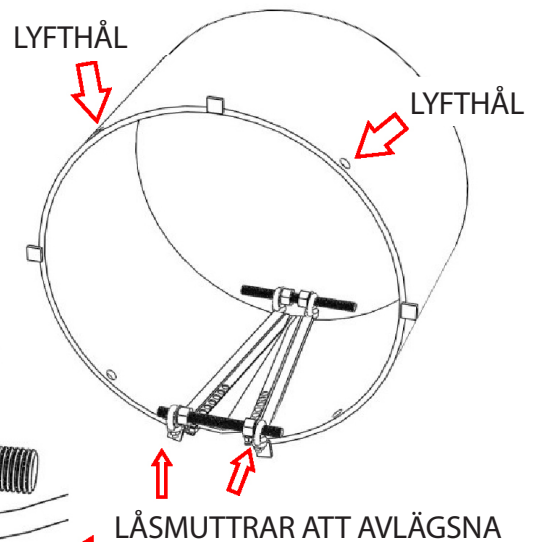
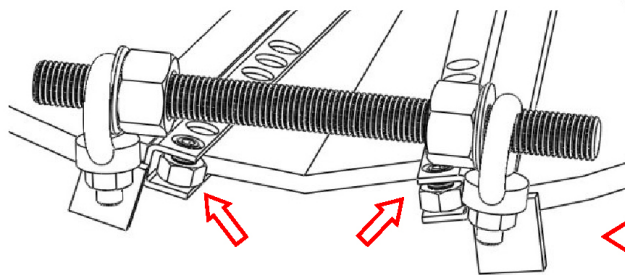

Säkerställ att den invändiga diametern på röret överensstämmer med angivelse på produktens etikett för att bekräfta brist på ovalitet. Att fasa rörets inre yta vid kapsnittet rekommenderas.

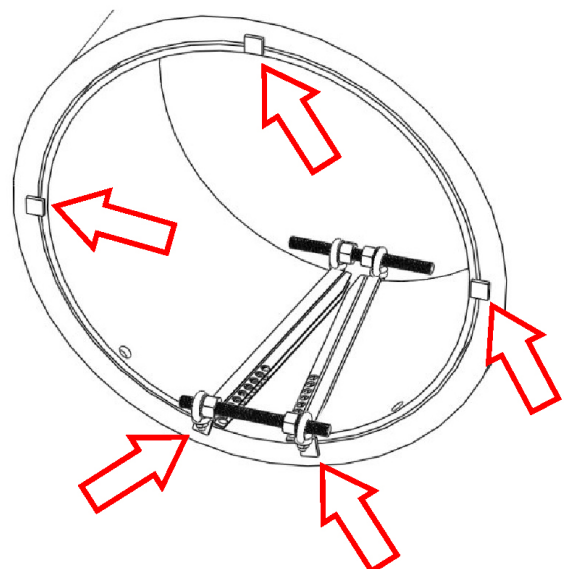

**STÖDHYLSOR MÅSTE ALLTID INSTALLERAS FÖRE MONTERING AV DRAGSÄKER KOPPLING VID ANVÄNDNING PÅ PE- OCH PVC-RÖR (SPECIALFALL ENLIGT ÖVERENSKOMMELSE).**

## MONTERINGSSTEG NOVA MGR STÖDHYLSA - STEG 2

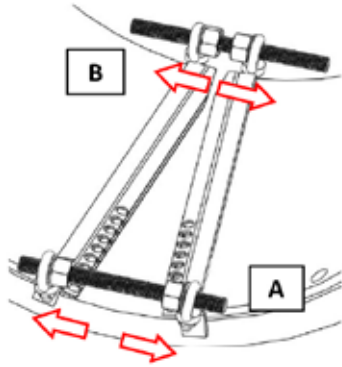

Öppna upp stödhylsan genom att justera de förmonterade gängstängerna. Fortsätt förlänga gapet med 1cm vid "A" anslutningen, därefter lika för "B" anslutningen. Upprepa detta tills den utvändiga ytan av stödhylsan är i mesta möjliga kontakt med rörets insida och spänner själva röret.

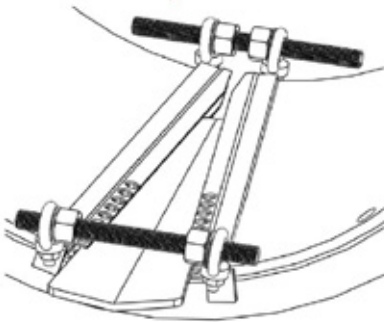

Mät den invändiga diametern på röret och välj den rätta kilen efter att ha kontrollerat dess spännvidd.



**UNDER INFÖRING AV KILEN, SKRUVA INTE LOSS DE FÖRMONTERADE GÄNGSTÄNGERNA.**

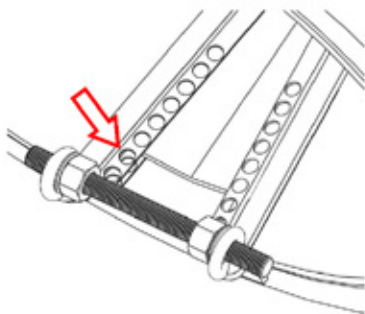

För in kilen så långt som möjligt tills dess att den är i full kontakt med sidosätena. Om nödvändigt, använd gummihammare. Om korrekt kil har valts skall åtminstone ett hål på vardera sida vara synligt framför kilen.

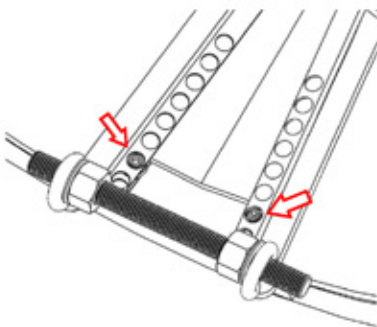

Sätt i de rostfria stiftskruvarna (M8) i de första fria hålen bakom kilen vilket blockerar dem med införandet av muttrarna.

**SKJUT KILEN MOT STIFTSKRUVARNA OCH MUTTRARNA.**

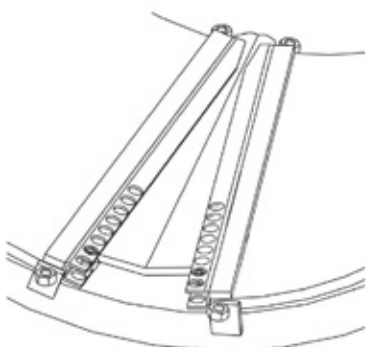

När införandet av stiftskruvarna och muttrarna är genomfört avlägsna den gängade bulten och dess muttrar och brickor för att kunna skruva av lyfthålen.

**PÅ DETTA VIS SKAPAS ETT OBSTRUKTIONSFRETT GENOMLOPP.**



**NÄR INSTALLATIONEN AV STÖDHYLSAN ÄR KORREKT UTFÖRD FORTSÄTT MED MONTERINGEN AV KOPPLINGEN ENLIGT DESS ANVISNINGAR OCH SÄKERSTÄLL ATT STÖDHYLSAN ÄR POSITIONERAD UNDER KOPPLINGENS DRAGSÄKRA SYSTEM.**